

# LB-613 非常解外開きスライドラッチ 取付説明書

## 取付方法

1. 切欠図に従って扉に穴(φ16.5)を1箇所開けて下さい。  
 ※適応扉厚 40±0.5mm (常開内開き、非常時外開き扉)  
 ※本製品は必ず戸当たりと併用して下さい。  
 (戸当たりは非常時に外開きに変更可能な仕様にて  
 設定願います。)

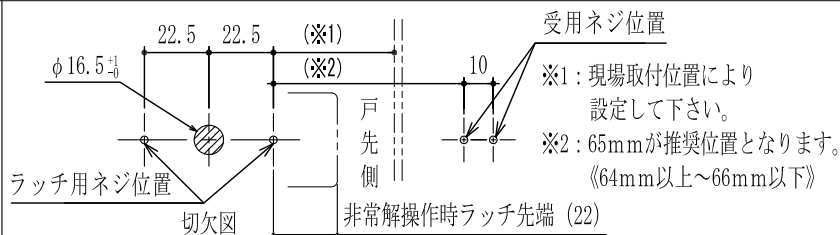

2. 連結軸を押し込み、台座を矢印の方向へスライドさせます。  
 ラッチ裏面の固定ブロックを押し、  
 矢印の方向へカバーをスライドさせて  
 カバーを取り外して下さい。

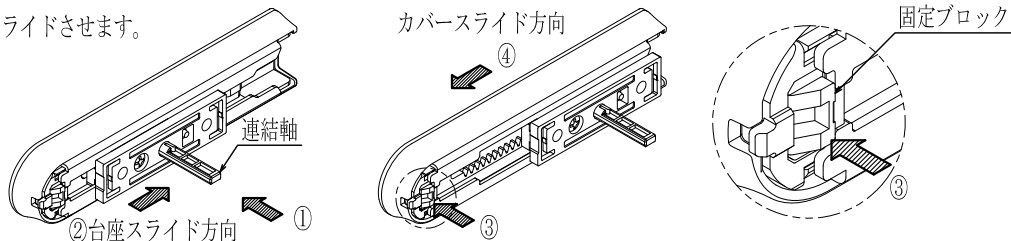

3. 扉外側から化粧カバーを  
 扉内側から取付パイプを挿入し、  
 それぞれセット部品の非常解キーを  
 使用して、取付パイプをネジ込み固定する。

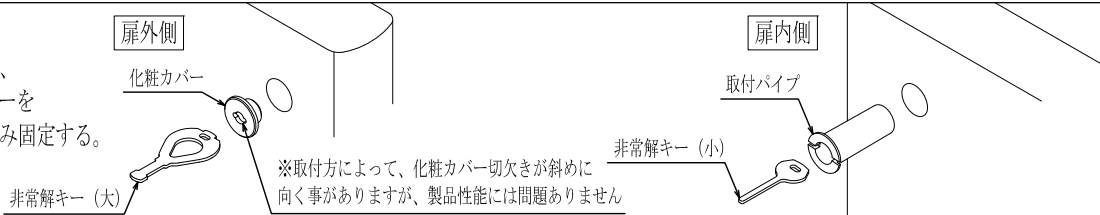

4. 連結軸に連結ピースを取り付け、  
 台座の受側指示の文字が戸先側にあるのを確認し、  
 図のように、サラタッピンネジをドライバーで締めこんで下さい。  
 非常解キーで外側からピースを押し込んだ状態で、  
 2. で取り外したカバーを矢印の方向から挿入し、  
 ロックするまでスライドさせて下さい。  
 (ロックの際「カチッ」と音が鳴りスライドが止まります)  
 取付後、正常に作動しているか確認してください。

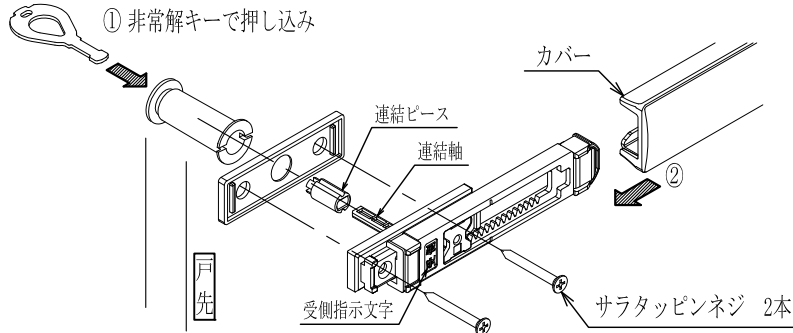

⚠ 本製品の取付に、電動ドライバーは使用しないで下さい。

5. 受けをナベタッピンネジで取付して下さい。  
 受けは上・下 1mmの調整が可能です。  
 ネジ締め付け後にキャップを付けて下さい。

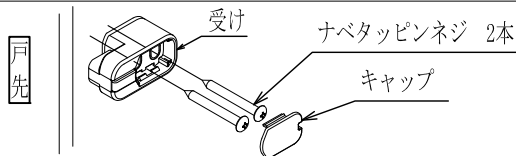

施工後は、非常解キーと共に本紙を施主様にお渡し下さい

## 取付後の外し方

非常解錠キーをラッチ部戸尻側の穴に差込み、  
 化粧カバーに非常解キー(大)を押し込んだ状態で、  
 カバーを戸尻方向にスライドさせて下さい。

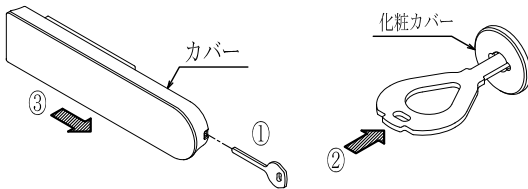

※非常解キーは、下図のように奥まで  
 差込んで下さい。

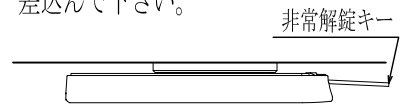

## 非常時のスライドラッチ取扱い方法

### 非常解の方法

図のように化粧カバーに非常解キー(大)を挿入し、  
 非常解キーを押し込み、  
 左右どちらの開き方向でも  
 時計回りに非常解キー(大)を  
 押し込んだ状態で回して下さい。  
 ※故障や怪我の原因となりますので、  
 必ず付属のキーで操作して下さい。

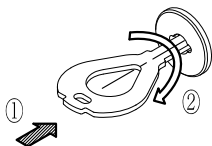

- ① キーを押し込まない時(半回転)  
 ラッチが解錠方向に作動し、  
 受け(エッジ)から外れ、  
 扉を内側に開放することが出来ます。
- ② キーを押し込んだ時(半回転後、更に1回転)  
 更にラッチが解錠方向に作動し、  
 扉を外側に開放する事が出来ます。

