

LB-614C 表示付非常解外開きスライドラッチ 取付説明書

取付方法

1. 切欠図に従って扉に穴を3箇所開けて下さい。
 ※ 適応扉厚 $40 \pm 0.5\text{mm}$ (常開内開き、非常時外開き扉)
 ※ 本製品に衝撃が加わる条件での使用の際は定期的に変換して下さい。

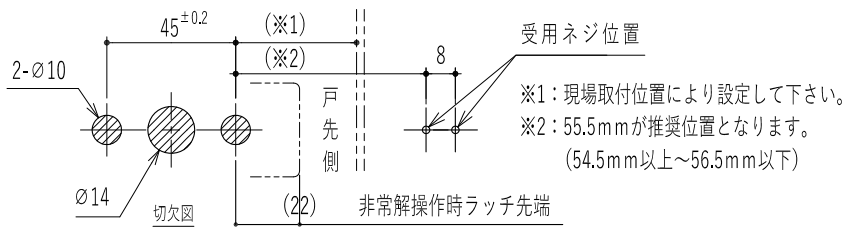

2. 連結軸を押し込み、台座を矢印の方向へスライドさせます。
 次に裏面の固定ブロックを押し、カバーを矢印の方向へスライドさせてカバーを取り外して下さい。

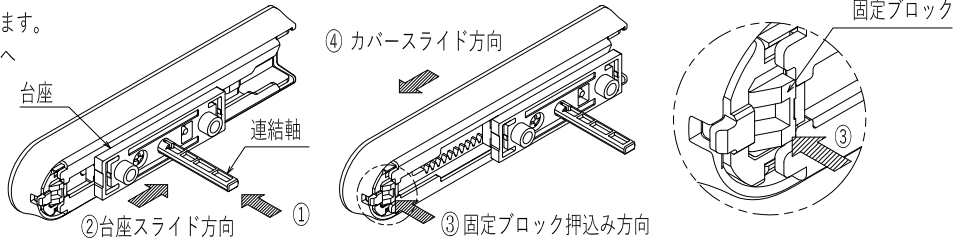

3. 表示側の溝付き軸を回し、表示窓を青色にします。
 その際、溝付き軸の溝は上になるように回しながら位置を調整します。

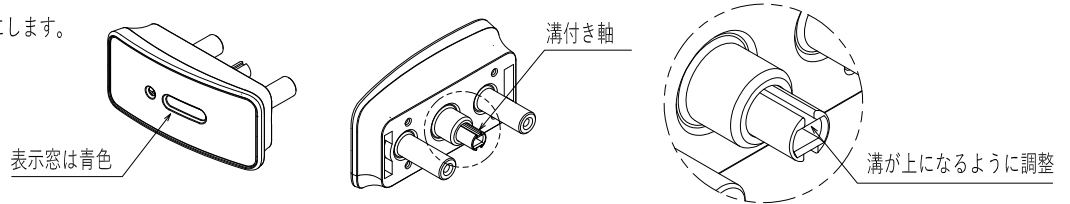

4. 連結軸を水平の向きにした状態でラッチの「受側」文字が戸先側にあるのを確認し、図のように扉切欠きへ挿入し、サラ小ネジをドライバーで締めこんで下さい。
 非常解キーを丸穴へ挿入し、奥までしっかりと押込んだ状態で2.で取り外したカバーを矢印の方向から挿入する。
 カバーはロックするまでスライドさせて下さい。
 (ロックの際「カチッ」と音が鳴りスライドが止まります)
 取付後、正常に作動しているか確認してください。

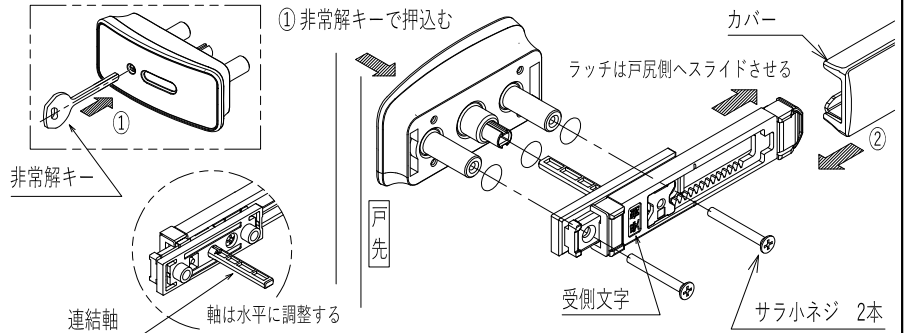

⚠ 本製品の取付に、電動ドライバーは使用しないで下さい。

5. 受けをナベタッピンネジで取付けて下さい。
 受けは上・下1mmの調整が可能です。
 ネジ締め付け後にキャップをサラ小ネジで取付けて下さい。

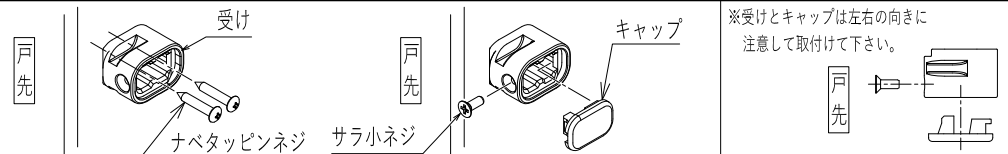

施工後は非常解キーと共に本紙を施主様にお渡し下さい

非常解の操作方法

非常解キーを使用する場合

表示窓横の丸穴へ非常解キーを差し込んで、反時計回りへ回して下さい。

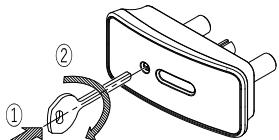

コインを使用する場合

表示器横の溝へコインを差し込んで、正面のカバーを取り外します。
 解錠ブロックの溝へコインを差し込んで、反時計回りへ回して下さい。

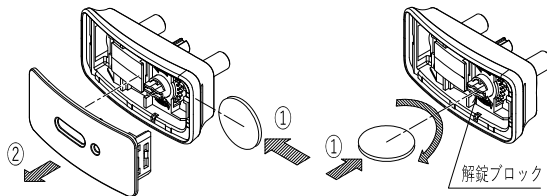

扉の開閉について

【A】扉を内側へ非常解放する場合

キーまたはコインを反時計回りへ回して下さい。

【B】扉を外側へ非常解放する場合

キーまたはコインを押込んだ状態で、反時計回りへ回して下さい。(ラッチが最大まで動きます。)

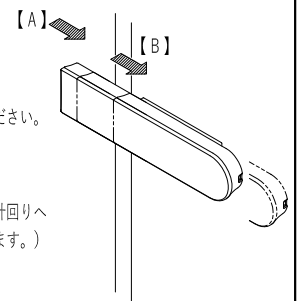

取外し方法

はじめに非常解キー、またはコインを使用し上記【B】の方法で非常解した状態にします。
 つぎに非常解キーをラッチ戸先側の穴へ差込み、カバーを引き抜いて下さい。

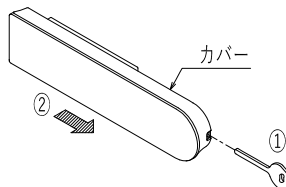

※ 非常解キーは、下図のように奥までしっかりと差込んで下さい。

